



## DAYCO AFTERMARKET TECHNISCHE INFORMATION

**Fachgebiet:** KTB 291  
LANCIA/FIAT Mot. 188A4000  
1242 cc 8v  
Y 1.2, YPSILON 1.2, DOBLO'  
1.2, PANDA 1.2, PUNTO 1.2,  
Palio 1.2, Siena 1.2, Strada 1.2

Nr.:LANCIA-FIAT\_20080623

**Datum: 23/06/2008**

Das ursprüngliche Ventilsteuerkit für die genannten Motoren enthält **bis BJ 08/04**:

- einen Ventilsteuerriemen 94860 mit **129 Zähnen** und einer **Breite von 15 mm**, Original-Teile-Nr. 71719652
- einen Spanner ATB2240, Original-Teile-Nr. 71740977

Dayco bietet Ihnen hierfür den Kit **KTB 291** an

Wir weisen daraufhin, dass als Ersatzteil des Spanners nur das Lager geliefert wird, da die vorhandene Nabe wiederverwendet wird.

Zahnrad Nockenwelle

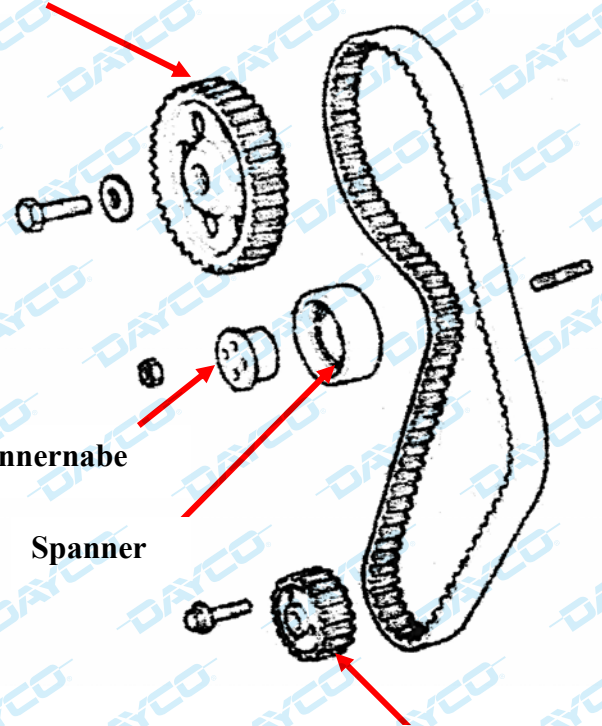

Spannernabe

Spanner

Zahnrad Kurbelwelle



## ANLEITUNG ZUM EINBAU UND SPANNEN DES KTB291

- Überprüfen Sie, dass die Einstellmarkierungen richtig ausgerichtet sind (**A und B**).
- Bauen Sie den Ventilsteuerungsriemen ein.
- Achten Sie auf die Markierungen und die Drehrichtung des Riemens.
- Legen Sie das Spannwerkzeug an, indem Sie die beiden Stifte (**D**) in die Löcher (**C**) der Spannernabe einführen.
- Überprüfen Sie, dass der Arm des Spannwerkzeugs waagrecht ist.
- Stellen Sie das Prüfgewicht, auf die Markierung 65 mm der Einstellskala, ein.
- Drehen Sie die Kurbelwelle um zwei Umdrehungen im Uhrzeigersinn.
- Überprüfen Sie, dass die Einstellmarkierungen richtig ausgerichtet sind (**A und B**).
- Befestigen Sie die Mutter des Riemenspanners mit einem Anzugsdrehmoment von 28 Nm.
- Entfernen Sie das Spannwerkzeug.
- Bauen Sie die anderen Bauteile wieder ein.
- Ziehen Sie die Schrauben der Kurbelwellenriemenscheibe mit einem Anzugsdrehmoment von 25 Nm fest.

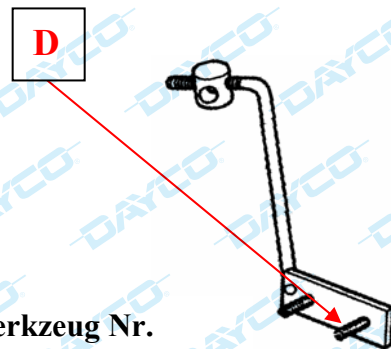
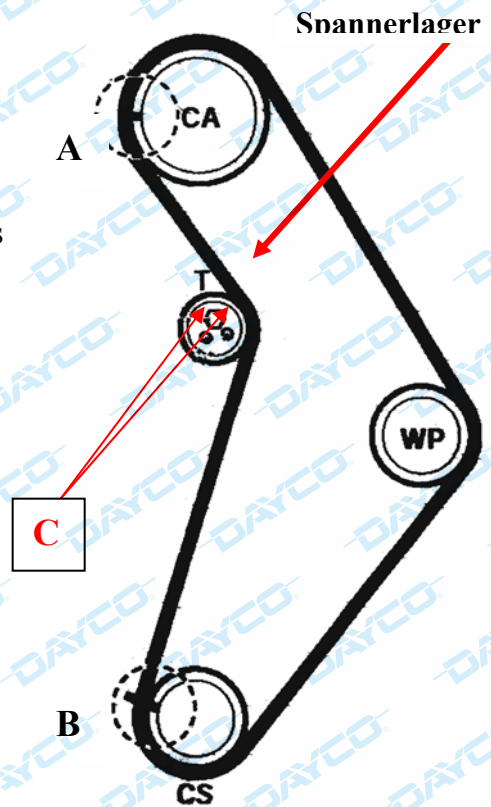

Werkzeug Nr.  
1860745100/300

Bezeichnung	OES Nr.	Dayco Nr.	Dayco Kit
Ventilsteuerungsriemen	71719652	94860	KTB291
Ventilsteuerungsspanner	71740977	ATB2240	